



**TECH • TOOLS  
SOLUTIONS<sup>®</sup> •**

**CATALOGUE 2024**



**TECH • TOOLS  
SOLUTIONS •**

# DECOLLEUSE AUTOPORTEE

La décolleuse autoportée est parfaitement adaptée aux chantiers de taille moyenne à importante.

Elle présente l'avantage supplémentaire de fonctionner sur batterie, ce qui augmente sa polyvalence. Elle offre également une liberté de mouvement totale.

Cette décolleuse est très manœuvrable avec un angle de rotation égal à zéro, des pneus lisses spéciaux grande vitesse et un système intégral de commande hydraulique.

En fonction du type de matériau de sol que vous souhaitez retirer, vous pouvez choisir parmi une large gamme de lames ou de burins.

Cette décolleuse de sol peut retirer facilement et rapidement tous les types de matériaux de sol, y compris le parquet en bois dur, la céramique, le linoléum, le vinyle, la moquette, les adhésifs, la colle, le carrelage, etc.



## Dimensions

Longueur taille produit	1700 mm
Largeur taille produit	685 mm
Hauteur taille produit	1350 mm
Poids	960 kg

## Moteur

Puissance de sortie	4kW
Tension	48 V
Source d'alimentation	12 batteries
Autonomie	6 à 8 heures

## Autres

Largeur de travail	en fonction de l'outil choisi
Niveau sonore	77dB(A)
Vibration	0.5m/s <sup>2</sup>



**TECH • TOOLS  
SOLUTIONS •**

# DECOLLEUSE TTS-110

Cette puissante machine autotractée est idéale pour les travaux de rénovation intérieurs et extérieurs de moyenne envergure. Elle est conçue en métal robuste pour une longévité et une durabilité accrues sur le chantier.



La TTS-110 dispose d'une fonction marche avant et arrière, et est équipée en standard d'un variateur de vitesse. Dotée principalement de composants électroniques, cette décolleuse ne nécessite pratiquement aucun entretien pour continuer à fournir des performances optimales. La TTS-110 est équipée de série d'une roue de transport à l'avant de la machine pour simplifier le transport sur et hors des chantiers.

En fonction du type de matériau de sol que vous souhaitez retirer, vous pouvez choisir parmi une large gamme de lames ou de burins. Cette décolleuse de sol est capable de retirer la plupart des (anciens) revêtements de sol tels que le linoléum, le vinyle, la moquette, les adhésifs, la colle, etc.

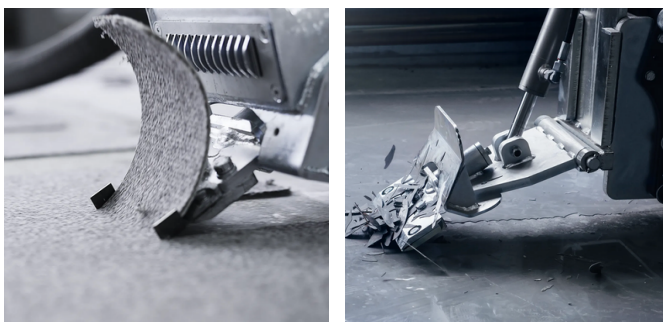

## Moteur

Puissance de sortie	1.5 kW
"Tension"	230 V
"Courant nominal. A"	16 A
Source d'alimentation	Câblée

## Dimensions

Longueur taille produit	963 mm
Largeur taille produit	511 mm
Hauteur taille produit	1 062 mm
Poids	170 kg

## Autres

Largeur de travail	en fonction de l'outil choisi
Niveau sonore	75 dB (A)



**TECH • TOOLS  
SOLUTIONS •**

# GRENAILLEUSE 1-10DPS75



La grenailleuse à pousser 1-10DPS75, très polyvalente, est idéale pour les applications de préparation des surfaces de taille moyenne à grande.

Elle est également parfaitement adaptée pour le nettoyage et la préparation des surfaces telles que le béton et l'asphalte avant l'application d'un nouveau revêtement.

Équipée d'un moteur d'entraînement, elle permet de maintenir la vitesse sur les rampes et les pentes, ce qui en fait un excellent choix pour restaurer la résistance au glissement et la traction des sols de garages ou d'entrepôts.

La grenailleuse 1-10DPS75 est facile à utiliser et à transporter.

## Moteur

Puissance de sortie	7.9 kW
"Tension"	400 V
"Courant nominal. A"	16 A
"Phase"	3 ph

## Autres

Largeur de travail	254 mm
Rendement	120 m <sup>2</sup> /h
Consommation grenaille	75 g/m <sup>2</sup>
Niveau sonore	90 dB (A)

## Dimensions

Longueur taille produit	1 590 mm
Largeur taille produit	400 mm
Hauteur taille produit	1 020 mm
Poids	211 kg



**TECH • TOOLS  
SOLUTIONS •**

# MULTI-SCIE 335

La multi scie 335 est une scieuse électrique à usage intensif. Elle répond aux besoins de découpe les plus exigeants.

Son poids accru lui permet de produire une action de sciage plus efficace. Équipée d'un moteur de sciage de 15 kW et d'un système d'entraînement électrique, elle évite à l'opérateur d'avoir un contact permanent avec la poignée.

Les autres caractéristiques incluent un fonctionnement ergonomique, une vitesse et un suivi faciles à régler, ainsi qu'une capacité de rotation à 360 degrés.

Par ailleurs, le carter du tambour, qui est entouré de joints anti-poussière, est monté dans le châssis grâce à des bagues de couple, ce qui réduit les niveaux de vibration. Nous proposons une gamme complète de tambours et de lames qui permettent de traiter n'importe quel sol et toutes les applications spécifiques



## Dimensions

Longueur taille produit	1 387 mm
Largeur taille produit	659 mm
Hauteur taille produit	1 187 mm
Poids	430 kg

## Moteur

Puissance de sortie	16 kW
"Tension"	400 V
"Courant nominal. A"	32 - 63 A
Source d'alimentation	Câblée

## Autres

Largeur de travail	335 mm
Rendement	80 m <sup>2</sup> /h
Vibration au niveau du guidon	2.5 m/s <sup>2</sup>
Niveau sonore	90 dB (A)



Le rabot TTS 215 est alimenté électriquement et est idéale pour tous les types de petites et moyennes applications.

Cette machine est compacte, puissante et robuste. Elle est équipée de série d'un tambour complet avec fraises.

ce type de raboteuses est conçu pour être facile à utiliser et à entretenir, ce qui augmente l'efficacité au travail de l'opérateur grâce à un minimum de vibrations et de contraintes.

Nous proposons une gamme complète de raboteuses et d'outils de rabotage qui permettent de traiter n'importe quel sol et toutes les applications spécifiques.

## Moteur

Puissance de sortie	1.8kW
"Tension"	230 V
"Courant nominal. A"	16 A
Source d'alimentation	Câblée

## Dimensions

Longueur taille produit	880 mm
Largeur taille produit	387 mm
Hauteur taille produit	1063 mm
Poids	63 kg

## Autres

Largeur de travail	215 mm
Rendement	70m <sup>2</sup> /h
Vibration au niveau du guidon	5.8 m/s <sup>2</sup>



**TECH • TOOLS  
SOLUTIONS •**

# **SURFACEUSE PG- 540**



La PG-540 est une ponceuse / surfaceuse béton tri-plateau conçue pour les applications de préparation des surfaces à usage intensif.

La PG-540 est très facile et agréable à utiliser grâce à ses faibles vibrations.

Grâce à ses deux poignées avant, il est possible de soulever la machine pour monter un escalier.

La PG-540 est dotée d'un système d'évacuation de la poussière asymétrique avec un déflecteur intégré pour une aspiration de la poussière améliorée/ optimisée.

## **Moteur**

"Puissance de sortie (Chiffre avancé par le constructeur du moteur)"	2.2W
--	------

"Courant nominal, A"	11A
----------------------	-----

"Tension"	220V
-----------	------

## **Dimensions**

Longueur taille produit	1015 mm
-------------------------	---------

Largeur taille produit	4560 mm
------------------------	---------

Hauteur taille produit	735mm
------------------------	-------

Poids	169 kg
-------	--------



## **Autres**

"Largeur de ponçage"	515 mm
----------------------	--------

Nombre de disques de ponçage	1
------------------------------	---



La BG/FG 250 est une ponceuse béton mono-plateau conçue pour les applications de préparation des surfaces à usage intensif.

La BG/FG 250 est très facile et agréable à utiliser grâce à ses faibles vibrations.

Grâce à ses deux poignées avant, il est possible de soulever la machine pour monter un escalier.

La BG/FG 250 est dotée d'un système d'évacuation de la poussière asymétrique avec un déflecteur intégré pour une aspiration de la poussière améliorée/ optimisée.

## Dimensions

Longueur taille produit	1301 mm
Largeur taille produit	458 mm
Hauteur taille produit	1106 mm
Poids	146 kg

## Autres

"Largeur de ponçage"	250 mm
Vitesse du disque de ponçage (max)	1920 tr/min
Nombre de disques de ponçage	1

## Moteur

"Puissance de sortie (Chiffre avancé par le constructeur du moteur)"	5.5kW
"Courant nominal, A"	16A
"Tension"	380V





**TECH • TOOLS  
SOLUTIONS •**

# SURFACEUSE TTG-250

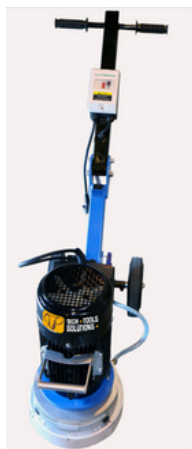

Tech Tools Solutions vous propose une ponceuse de sol compacte et puissante pour vos chantiers.

La TTG-250 présente les caractéristiques suivante :

- Hauteur de travail ajustable
- Bras pliable, très pratique lors du stockage
- Raccordement à eau
- Capot d'aspiration amovible
- Niveau à bulle intégré
- Raccordement direct à l'aspirateur pour une meilleure évacuation des poussières

Cette machine sera parfaitement adaptée pour lisser les imperfections, égaliser ou encore retirer de la peinture.

Optez pour un plateau de la gamme TTS pour un rendement exceptionnel et un grand confort de travail.



**bras pliable,  
très pratique lors du stockage**

## Dimensions

Longueur taille produit	790 mm
Largeur taille produit	440 mm
Hauteur taille produit	705 mm
Poids	67 kg

## Moteur

Puissance	2 200 W
Tension,	230 V
Vitesse de rotation	1 410 tr/min

## Autres

DIA de plateau	250 mm
----------------	--------



**TECH • TOOLS  
SOLUTIONS •**

# ASPIRATEUR TTV-550



Équipé d'une turbine à canal latéral de 5.5 kW, il est idéal pour un travail ininterrompu sans besoin d'entretien. À l'intérieur de la chambre de filtration se trouve un filtre en polyester, certifié Classe M (efficacité de filtration de 1 micron), idéal pour travailler même avec les poussières les plus fines.

Appartenant à la gamme triphasée de TTS, un filtre différent peut être installé selon le besoin : filtres Téflon hydrofuges, filtres Nomex, filtres avec traitement PTFE ou filtre absolu H14 sur demande.

L'aspirateur est équipé d'un conteneur de grande capacité ou un système Longopac.

Cet appareil est fourni avec un système de nettoyage automatique du filtre à contre courant d'air.

## Dimensions

Longueur taille produit	1100 mm
Largeur taille produit	650 mm
Hauteur taille produit	1400 mm
Poids	155 kg

## Filtre

Surface filtrante (M)	90 000 cm <sup>2</sup>
Filtre primaire	cartouche / classe M
Filtre H	Hepa 14

Nettoyage du filtre automatique à contre courant d'air

## Moteur

Puissance de sortie	5.5kW
Typologie	turbine à canal latéral
"Tension"	400V
Dépression	260 mBar
Débit d'air	530 m3/h
Fréquence	50/60 Hz
Niveau sonore	70 dB(A)
IP	55



**TECH • TOOLS  
SOLUTIONS •**

# ASPIRATEUR TTV-555P



L'aspirateur TTV-355P est un modèle triphasé parmi les plus populaires grâce à sa fiabilité et sa capacité de filtration toujours efficace avec le système de nettoyage automatique du filtre.

Ainsi, l'aspiration n'est jamais interrompue et cela en fait un produit parfaitement adapté pour les chantiers où une aspiration prolongée est nécessaire.

- Turbine à canal latéral
- Hautement adaptable en fonction des besoins
- Convient à une utilisation intensive 24/7 sans entretien
- Secouage automatique des filtres
- Disponible en LONGOPAC ou version CUVE
- Entrée tangentielle

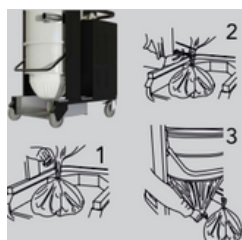

## Moteur

Puissance de sortie	5.5 kW
"Tension"	400 V
Dépression	325 mBar
Débit d'air	660 m3/h

## Dimensions

Longueur taille produit	1100 mm
Largeur taille produit	600 mm
Hauteur taille produit	1680 mm
Poids	175 kg

## Système filtrant

Type filtre primaire	3x cartouche
Filtre primaire - surface	30 000cm <sup>2</sup>
Classe filtrante	HEPA H14 + PTFE
Nettoyage du filtre	Automatique par vibration



**TECH • TOOLS  
SOLUTIONS •**

# ASPIRATEUR TTV-350 LPH



Tech Tools Solutions vous propose l'aspirateur TTV-350 LPH.

C'est un modèle développé sur la base de 3 moteurs pour permettre l'aspiration des poussières les plus fines.

Il est équipé d'un système "Up and Down" pour le chargement plus facile dans les véhicules .

Son chariot a été renforcé. Les roues sont plus solides pour vous permettre de le déplacer sur les terrains les plus irréguliers mais également pour faciliter leur décontamination.

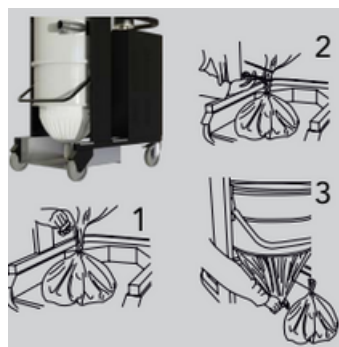

## Moteur

Puissance de sortie	3.4kW
"Tension"	220 V
Dépression	270 mBar
Débit d'air	540 m3/h

## Système filtrant

Type filtre primaire	3x cartouche
Filtre primaire - surface	20 500cm <sup>2</sup>
Classe filtrante	HEPA H14 + PTFE
Nettoyage du filtre	Automatique

## Dimensions

Longueur taille produit	800 mm
Largeur taille produit	660 mm
Hauteur taille produit	1420 mm
Poids	74 kg



**TECH • TOOLS  
SOLUTIONS •**

# ASPIRATEUR TTV-320 LPH



Le TTV-320LPH est le partenaire idéal pour tous les professionnels qui ont besoin d'un produit avec une aspiration performante ainsi qu'une excellente capacité de filtration.

Cet aspirateur est un concentré de puissance et de fiabilité dans une machine robuste et compacte.

Le TTV-320LPH est équipé de 3 moteurs. Le nettoyage du filtre manuel à secousse. Système up and down pour le transport. Les roues sont facilement décontaminable.

Il est adapté pour un système Longopac.

## Filtre PRIMAIRE

Surface filtrante	30 000 cm <sup>2</sup>
Filtre	à poches / classe M
Classe filtrante	Polyester - ANT M
Nettoyage du filtre	Manuel

## Filtre ABSOLU

Surface filtrante	26 500 cm <sup>2</sup>
Filtre	cartouche / classe H
Classe filtrante	H/hepa 14
Nettoyage du filtre	Manuel

## Moteur

Puissance de sortie	3.4kW
"Tension"	220 V
Dépression	270 mBar
Débit d'air	540 m <sup>3</sup> /h

## Dimensions

Longueur taille produit	800 mm
Largeur taille produit	660 mm
Hauteur taille produit	1300/1550 mm
Poids	70 kg



**TECH • TOOLS  
SOLUTIONS •**

# ASPIRATEUR M-450



## Moteur

Puissance de sortie	3.45kW
"Tension"	230 V
Dépression	250 mBar
Débit d'air	540 m3/h

## Filtre ABSOLU

Surface filtrante	26 500 cm <sup>2</sup>
Filtre	cartouche classe H
Classe filtrante	H/hepa 14



Equipés de trois moteurs by-pass, avec interrupteurs indépendants et système de refroidissement par double ventilation.

Le système de décolmatage par poignée permet un nettoyage sécurisé du filtre intégré, évitant la dispersion de poussière dans l'environnement.

Système d'ensachage Longopac intégré permettant à l'opérateur de ne pas être en contact avec les poussières aspirées.

## Dimensions

Longueur taille produit	800 mm
Largeur taille produit	660 mm
Hauteur taille produit	1300/1550 mm
Poids	70 kg

## Filtre PRIMAIRE

Surface filtrante	30 000 cm <sup>2</sup>
Filtre	à poches classe M
Classe filtrante	Polyester - ANT M



**TECH • TOOLS  
SOLUTIONS •**

# ASPIRATEUR TTV-235 LPH



Tech Tools Solutions vous propose l'aspirateur TTV-250 LPH.

C'est un modèle plus évolué que le TTV-220H de par sa capacité de filtration et d'aspiration. Proposé avec un système d'infinity bag, vous n'aurez aucun souci pour le stockage des poussières.

Son chariot a été renforcé. Les roues sont plus solides pour permettre un usage en milieu industriel avec de plus fortes sollicitations.

Cet aspirateur sera extrêmement performant pour aspirer les poussières fines émises par une machine de ponçage.

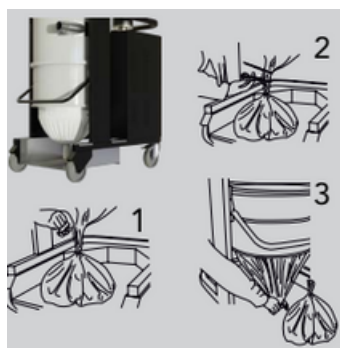

## Système filtrant

Type filtre primaire	2x cartouche
Filtre primaire - surface	16 000cm <sup>2</sup>
Classe filtrante	HEPA H14 + PTFE
Nettoyage du filtre	Automatique

## Moteur

Puissance de sortie	2.2 kW
"Tension"	230 V
Dépression	230 mBar
Débit d'air	340 m <sup>3</sup> /h

## Dimensions

Longueur taille produit	650 mm
Largeur taille produit	700 mm
Hauteur taille produit	1100 mm
Poids	42 kg



**TECH • TOOLS  
SOLUTIONS •**

# ASPIRATEUR TTV-235 H



Le TTV-235H est le partenaire idéal pour tous les professionnels qui ont besoin d'un produit avec une aspiration performante ainsi qu'une excellente capacité de filtration.

Ce modèle, en comparaison au TTV-220H, est plus performant :

- sa capacité de filtration est plus performante,
- sa capacité de stockage est plus importante,
- le châssis de l'aspirateur a été renforcé pour permettre une utilisation dans des environnements plus complexes.

Dans la déclinaison avec cuve, celle-ci présente une capacité de 35 litres soit 15 litres de plus que le modèle TTV-220H.



## Moteur

Puissance de sortie	2.2 kW
"Tension"	230 V
Dépression	220 mBar
Débit d'air	340 m3/h

## Système filtrant

Type filtre primaire	2x cartouche
Filtre primaire - surface	16 000 cm <sup>2</sup>
Classe filtrante	HEPA H14 + PTFE
Nettoyage du filtre	Automatique par vibration

## Dimensions

Longueur taille produit	650 mm
Largeur taille produit	500 mm
Hauteur taille produit	1110 mm
Poids	42 kg





**TECH • TOOLS  
SOLUTIONS •**

# ASPIRATEUR TTV-221 LPH

Tech Tools Solutions vous propose l'aspirateur TTV-221 LPH.

Cet aspirateur compact et vertical a été développé pour répondre aux besoins des clients cherchant un aspirateur performant, avec une excellente capacité d'aspiration et de filtration.

Son design repensé a permis l'installation du moteur dans la partie basse de la carcasse et en fait un aspirateur stable et manœuvrable grâce à son centre de gravité abaissé.

Le nettoyage du filtre est manuel et utilise un système d'air pulsé par la différence de pression.

Le nouveau filtre primaire bénéficie d'une nouvelle technologie qui permet un décolmatage ultra efficace et unique sur le marché.

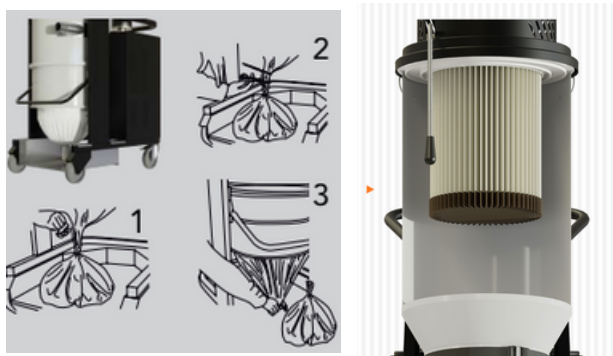

## Système filtrant

Type filtre primaire	1x cartouche
Filtre primaire - surface	22 000cm <sup>2</sup>
Filtre secondaire	Nr2 ULPA 15 - 19 000cm <sup>2</sup>
Classe filtrante	HEPA H14 + PTFE

Nettoyage du filtre

Air pulsé

## Moteur

Puissance de sortie	2.2 kW
"Tension"	230 V
Dépression	230 mBar

Débit d'air

340 m3/h

## Dimensions

Longueur taille produit	480 mm
Largeur taille produit	730 mm
Hauteur taille produit	1380 mm

Poids

49 kg

**Sari TECH - TOOLS - SOLUTIONS**

6, rue du Bruch  
Parc d'activité du Piémont  
67210 VALFF

Port. : +33 7 88 12 72 93

Site web : [www.tech-tools-solutions.com](http://www.tech-tools-solutions.com)

Email : [contact@tech-tools-solutions.com](mailto:contact@tech-tools-solutions.com)



**TECH • TOOLS  
SOLUTIONS •**

# ASPIRATEUR TTV-220 H



Le TTV-220H est le partenaire idéal pour tous les professionnels qui ont besoin d'un produit avec une aspiration performante ainsi qu'une excellente capacité de filtration.

Cet aspirateur est un concentré de puissance et de fiabilité dans une machine robuste et compacte.

Le TTV-220H peut être utilisé dans la construction, en atelier ou dans tout secteur nécessitant un aspirateur pratique et ergonomique pour l'aspiration des poussières fines, soit connecté avec des machines puissantes soit utilisé en direct.

La cuve dispose d'une capacité de 20 litres.



## Moteur

Puissance de sortie	2.2 kW
"Tension"	230 V
Dépression	230 mBar
Débit d'air	340 m3/h

## Système filtrant

Type filtre primaire	2x cartouche
Filtre primaire - surface	5 200cm <sup>2</sup>
Classe filtrante	HEPA H14 + PTFE
Nettoyage du filtre	Automatique par vibration

## Dimensions

Longueur taille produit	580 mm
Largeur taille produit	540 mm
Hauteur taille produit	850 mm
Poids	36 kg



**TECH • TOOLS  
SOLUTIONS •**

# ASPIRATEUR TTV-111 LPH

Tech Tools Solutions vous propose l'aspirateur TTV-111 LPH.

Tout comme le TTV-221 LPH, cet aspirateur compact et vertical a été développé pour répondre aux besoins des clients cherchant un aspirateur performant, avec une excellente capacité d'aspiration et de filtration.

Le TTV-111 LPH présente des performances plus modestes que son grand frère mais est plus ergonomique grâce à ses dimensions compactes.

Le nettoyage du filtre est manuel et utilise un système d'air pulsé par la différence de pression.

Le nouveau filtre primaire bénéficie d'une nouvelle technologie qui permet un décolmatage ultra efficace et unique sur le marché.

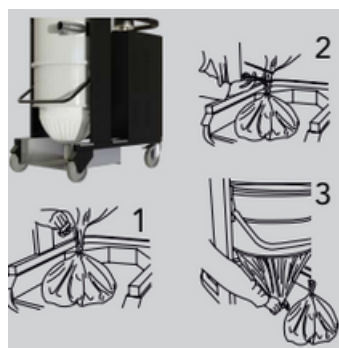

## Système filtrant

Type filtre primaire	1x cartouche
Filtre primaire - surface	12 500cm <sup>2</sup>
Filtre secondaire	Nr2 ULPA 15 - 9 500cm <sup>2</sup>
Classe filtrante	HEPA H14 + PTFE
Nettoyage du filtre	Air pulsé

## Moteur

Puissance de sortie	1.1 kW
"Tension"	230 V
Dépression	230 mBar
Débit d'air	170 m3/h

## Dimensions

Longueur taille produit	410 mm
Largeur taille produit	730 mm
Hauteur taille produit	1290 mm
Poids	39 kg



**TECH • TOOLS  
SOLUTIONS •**

# SCIE DE SOL TTS-350 W/D

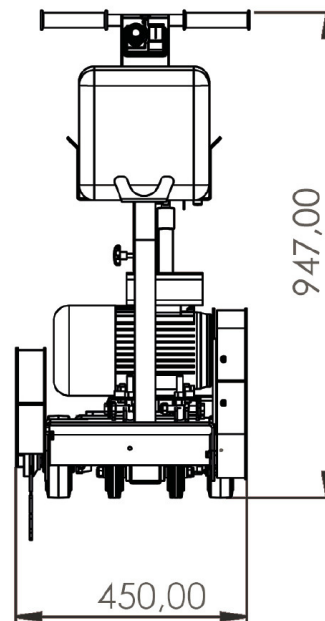

## Moteur

Puissance de sortie 2.2 kW

"Tension" 220 V

## Dimensions

Longueur taille produit 893 mm

Largeur taille produit 450 mm

Hauteur taille produit 947 mm

Poids 92 kg

Tech Tools Solutions vous propose la scie de sol TTS-350. Cette scie vous permettra de réaliser vos joints de dilatation mais également de déjoindre en toute sécurité avec son capot de protection et aspiration à la source.

Prévue pour un sciage à sec ou à eau, cette machine pourra s'adapter à vos besoins.

## Autres

Diamètre du disque 350 mm

Profondeur de coupe 70 mm

Alésage 25.4

Vitesse de rotation 2684 tr/min (49 m/s)



**TECH • TOOLS  
SOLUTIONS •**

# MONOBROSSE TTS-20



Tech Tools Solutions vous propose une gamme de ponceuses Monobrosses professionnelles pour la rectification, le ponçage, la finition des sols.

Ces machines peuvent être utilisées pour le ponçage des sols béton, granit, pierres naturelles ou marbre.

Equipée de disques ou segments diamantés, en fonction du type de travail à effectuer, la monobrosse TTS-15 peut être livrée avec :

- un plateau Velcro,
- un plateau Picots,
- un plateau Brosse Dur,
- un plateau Brosse Souple.

La machine comprend un réservoir à eau qui génère un poids Supplémentaire de 15kg.

## Dimensions

Longueur taille produit	430 mm
Largeur taille produit	542 mm
Hauteur taille produit	1 200 mm
Poids	48 kg

## Moteur

Puissance	2 000 W
Fréquence	50 Hz
Tension	220 V

## Autres

Vitesse	175 tr/min
Longueur de câble	15 m



**TECH • TOOLS  
SOLUTIONS •**

# MONOBROSSE TTS-15



Tech Tools Solutions vous propose une gamme de ponceuses Monobrosses professionnelles pour la rectification, le ponçage, la finition des sols.

Ces machines peuvent être utilisées pour le ponçage des sols béton, granit, pierres naturelles ou marbre.

Equipée de disques ou segments diamantés, en fonction du type de travail à effectuer, la monobrosse TTS-15 peut être livrée avec :

- un plateau Velcro,
- un plateau Picots,
- un plateau Brosse Dur,
- un plateau Brosse Souple.

La machine comprend un réservoir à eau qui génère un poids Supplémentaire de 15kg.

## Dimensions

Longueur taille produit	430 mm
Largeur taille produit	542 mm
Hauteur taille produit	1 200 mm
Poids	39 kg

## Moteur

Puissance	1 500 W
Fréquence	50 Hz
Tension	220 V

## Autres

Vitesse	154 tr/min
Couleur	grise
Longueur câble	15 m



**TECH • TOOLS  
SOLUTIONS •**

# SURFACEUSE TTG-100



Tech Tools Solutions vous propose une gamme de surfaceuse adaptée à vos besoins.

- Nouveau design plus compact et maniable pour une meilleure stabilité
- Nouveau système de blocage de la hauteur de ponçage
- Capot d'aspiration pour l'aspiration des poussières
- Raccordement direct à l'aspirateur pivotant ce qui facilite le travail dans les coins
- Poignée étrier anti-vibration et anti-dérapante
- Système de protection du moteur par charbons rupteurs
- Démarrage électronique progressif, régulation de la température, vitesse de rotation constante
- Commutateur marche/arrêt avec système de blocage en position allumée
- Changement d'outil rapide



La hauteur de ponçage est réglable par palier de 0,4 mm (jusqu'à 1 mm max) ce qui évite d'endommager la surface.

L'avant du carter est amovible pour le ponçage à fleur de mur.

## Dimensions

Longueur taille produit	410 mm
Largeur taille produit	139.50 mm
Hauteur taille produit	1 20 mm
Poids	3.3 kg

## Moteur

Puissance	1 400 W
Tension,	230 V
Vitesse de rotation	10 000 tr/min

## Autres

DIA de plateau	100 mm
Raccord	22,23 mm
Profondeur de fraisage	0.4 à 1 mm



**TECH • TOOLS  
SOLUTIONS •**

# **SURFACEUSE TTG-125**



Tech Tools Solutions vous propose une ponceuse portative compacte et puissante pour vos chantiers.

La TTG-125 présente les caractéristiques suivante :

- Design compact et équilibré
- Poignée ergonomique, amortissant les vibrations
- Système de blocage pour changer l'outil rapidement et facilement
- Capot anti-poussière réglable

La TTG-125 peut être utilisée pour le ponçage et lissage béton, colle de carrelage, peinture, revêtement....

Optez pour un plateau de la gamme TTS pour un rendement exceptionnel et un grand confort de travail.

## **Dimensions**

Longueur taille produit 492.5 mm

Largeur taille produit 198 mm

Hauteur taille produit 176 mm

Poids 3.5 kg

## **Moteur**

Puissance 1 400 W

Tension, 230 V

Vitesse de rotation 9 000 tr/min

## **Autres**

DIA de plateau 125mm

Alésage 22.23 mm





**TECH • TOOLS  
SOLUTIONS •**

# SURFACEUSE TTG-125 DP



Tech Tools Solutions vous propose une ponceuse portative compacte et puissante pour vos chantiers avec pour caractéristique de bénéficier d'une double poignée pour une meilleure prise.

La TTG-125 présente les caractéristiques suivante :

- Conception verticale du moteur
- Démarrage progressif
- Système anti-vibration

La TTG-125 peut être utilisée pour le ponçage et lissage béton, colle de carrelage, peinture, revêtement...

Optez pour un plateau de la gamme TTS pour un rendement exceptionnel et un grand confort de travail.



## Dimensions

Longueur taille produit	315 mm
Largeur taille produit	310 mm
Hauteur taille produit	335 mm
Poids	5.9 kg

## Moteur

Puissance	1 800 W
Tension,	230 V
Vitesse de rotation	10 000 tr/min

## Autres

DIA de plateau	125mm
Alésage	22.23 mm



**TECH • TOOLS  
SOLUTIONS •**

# **SURFACEUSE TTG- 180**



Tech Tools Solutions vous propose une ponceuse portative compacte et puissante pour vos chantiers.

La TTG-180 présente les caractéristiques suivante :

- Design compact et équilibré
- Poignée ergonomique, amortissant les vibrations
- Système de blocage pour changer l'outil rapidement et facilement
- Capot anti-poussière réglable en caoutchouc pour les bords de murs.

La TTG-180 peut être utilisée pour le ponçage des bétons, colles de carrelage, peintures, revêtements....

Optez pour un plateau de la gamme TTS pour un rendement exceptionnel et un grand confort de travail.



## **Dimensions**

Longueur taille produit	500 mm
Largeur taille produit	198 mm
Hauteur taille produit	176 mm
Poids	3.5 kg

## **Moteur**

Puissance	2600 W
Tension,	230 V
Vitesse de rotation	6 600 tr/min

## **Autres**

DIA de plateau	180mm
Alésage	22.23 mm



**TECH • TOOLS  
SOLUTIONS •**

# **PONCEUSE DIAMANT BRAS PORTEE**



Tech Tools Solutions vous propose une ponceuse diamant à bras portée (1.20m de longueur) pour poncer les joints de coffrage, béton banché mais aussi pour le lissage des surfaces béton, plâtre ou grès.

Cette ponceuse présente les caractéristiques suivante :

- Démarrage progressif avec vitesse de rotation constante
- Protection thermique et électrique de surcharge
- Aspiration à la source

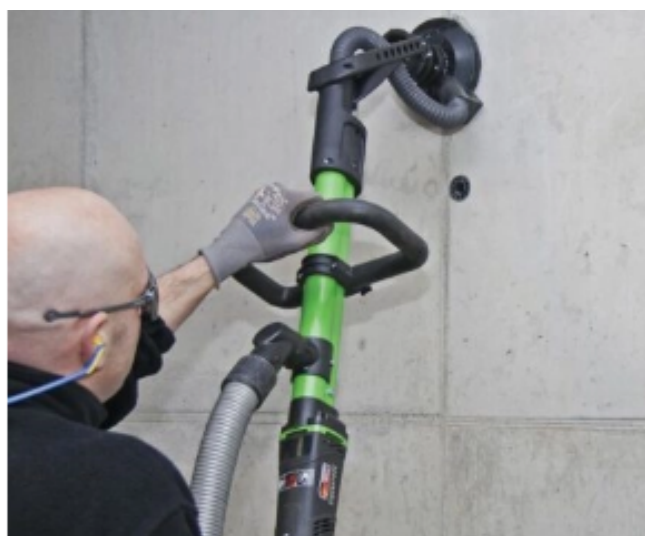

Cette ponceuse facilitera le ponçage des surfaces inclinées ainsi que des angles.

Optez pour un plateau de la gamme TTS pour un rendement exceptionnel et un grand confort de travail.

## **Dimensions**

Longueur taille produit	1123 mm
Largeur taille produit	275 mm
Hauteur taille produit	445 mm
Poids	5.3 kg

## **Moteur**

Puissance	1 200 W
Tension,	230 V
Vitesse de rotation	8 000 tr/min

## **Autres**

DIA de plateau	125mm
Alésage	22.23 mm



**TECH • TOOLS  
SOLUTIONS •**

# CAROTTEUSE TTC-162 W/D



Tech Tools Solutions vous propose une carotteuse portable à sec et à eau avec système de passage simplifié de l'un à l'autre mode.

La TTC-162 présente en outre les avantages suivants :

- Raccordements directs pour l'arrivée d'eau et pour le foret de centrage
- Démarrage progressif avec vitesse de rotation constante
- Embrayage à bain d'huile avec pompe
- 3 vitesses de travail
- Protection thermique et électronique de surcharge
- Utilisation en portable ou sur bâti
- Raccords 1"1/4 - 1/2"

Cette carotteuse dispose également de 2 poignées ergonomiques pour faciliter le maintien de la machine.



## Dimensions

Longueur taille produit	585 mm
Largeur taille produit	340 mm
Hauteur taille produit	125 mm
Poids	6.7 kg

## Moteur

Puissance	2 200 W
Tension,	230 V
Vitesses de rotation	510 - 1 150 - 2 500

## Autres

DIA carottage à eau	162 mm
DIA carottage à sec	202 mm
DIA collier de serrage	60 mm



**TECH • TOOLS  
SOLUTIONS •**

# COLLOMIX XM-2



- Mélangeur de force avec couple élevé pour un mélange rapide et optimal avec des propriétés de matériaux parfaites.
- Idéal pour les revêtements de sol industriel, systèmes de résine composite, constructions en béton, constructions de canaux et de systèmes d'eau potable, constructions de sol etc.
- 2 séries d'outils de mélange avec différentes vitesses et racleur de bord
- Rendement horaire élevée grâce à des temps de mélange courts (-1to/h) et une utilisation facile
- Minuterie réglable (durée de 90, 180 sec.)
- Le chariot de transport qui fait parti des accessoires complète le système
- Recommandé par des fabricants leaders de l'industrie des matériaux de construction
- 2 modèles avec des moteurs à 230 et 400 Volt

## Moteur

Puissance de l'agitateur	1.1/1.5kW	230/400V
Vitesse de rotation de l'outil de mélange	2 x 185	1x 670min-1
Vitesse de rotation du racleur	40min-1	

## Dimensions

Longueur taille produit	107.5 cm
Largeur taille produit	84.5 cm
Hauteur taille produit	73 cm
Poids	105 kg

## Autres

Quantité du mélange	jusqu'à 50 L
capacité de charge seau	65 litres



- Mélangeur compact pour une vaste gamme de matériaux
- Avec un agitateur à grande vitesse (-610 min-1) avec des mouvements rotatifs simultanés du seau pour des mélanges sans grumeaux
- Le racleur renforce l'effet de mélange et empêche les dépôts de matériaux sur les bords du seau
- Les outils de mélange amovibles permettent des viscosités et densités de matériaux variées
- Mobilité élevée grâce à la conception compacte et au poids léger
- Parmi les accessoires complémentaires il existe un chariot de transport pour le déplacement du seau (en option)
- Idéal pour mortiers à couches fines, pour masses fluides, colles à carrelage et de renforcement, les mastics etc.
- L'accessoire parfait pour maçons, carreleurs, poseurs de revêtements de sol, peintres, rénovateurs etc. ...

## Moteur

Puissance de l'agitateur	1.1 kW
Tension	230V
Vitesse de rotation de l'outil de mélange	610 min-1
Tours par minute seau	18 min-1

## Dimensions

Longueur taille produit	600 mm
Largeur taille produit	820 mm
Hauteur taille produit	870 mm
Poids	51 kg

## Autres

Quantité de mélange	jusqu'à 40 L
capacité de charge du seau	65 litres



**TECH • TOOLS  
SOLUTIONS •**

# TTMIX - 1500

(spécial Terrazzo et Granito)



- Mélangeur robuste pour matériaux prêts à l'emploi avec une capacité utile allant jusqu'à 120 litres (5 sacs; TTMIX-1500)
- Pour tous types de mortiers souples, de crépis, chapes et de bétons (-16 mm) comme des égalisateurs secs à grands volumes
- Extraction du bras de mélange sans aucun outil
- Ouverture coulissante pour vidage dans une brouette ou un bac
- Manchon de raccordement pour aspirateur permettant de réduire l'émission de poussières
- Arrêt de sécurité et surveillance du couvercle
- Roues en caoutchouc dur pour une grande stabilité
- Anneaux de fixation pour un transport sécurisé
- De taille compacte, permet de passer des portes d'une largeur de 80 cm
- Facile à nettoyer, déversoir amovible
- Conception robuste et protection anti encrassement du moteur

## Moteur

Puissance de l'agitateur	2.8 kW
Tension	230V / 50Hz
Vitesse de rotation de l'outil de mélange	30 min-1

## Autres

Capacité de charge	jusqu'à 150 L
Volume d'utilisation	120 litres

## Dimensions

Longueur taille produit	840 mm
Largeur taille produit	755 mm
Hauteur taille produit	1260 mm
Poids	138 kg
Emission sonore	86 dB



**TECH • TOOLS  
SOLUTIONS •**

# TTMIX - 1000

(spécial Terrazzo et Granito)



- Mélangeur robuste pour matériaux prêts à l'emploi avec une capacité utile allant jusqu'à 120 litres (5 sacs; TTMIX-1500)
- Pour tous types de mortiers souples, de crépis, chapes et de bétons (-16 mm) comme des égalisateurs secs à grands volumes
- Extraction du bras de mélange sans aucun outil
- Ouverture coulissante pour vidage dans une brouette ou un bac
- Manchon de raccordement pour aspirateur permettant de réduire l'émission de poussières
- Arrêt de sécurité et surveillance du couvercle
- Roues en caoutchouc dur pour une grande stabilité
- Anneaux de fixation pour un transport sécurisé
- De taille compacte, permet de passer des portes d'une largeur de 80 cm
- Facile à nettoyer, déversoir amovible
- Conception robuste et protection anti encrassement du moteur

## Moteur

Puissance de l'agitateur	2 kW
Tension	230V / 50Hz
Vitesse de rotation de l'outil de mélange	30 min-1
<b>Autres</b>	
Capacité de charge	jusqu'à 100 L
Volume d'utilisation	80 litres

## Dimensions

Longueur taille produit	840 mm
Largeur taille produit	755 mm
Hauteur taille produit	1170 mm
Poids	131 kg
Emission sonore	86 dB





## MELANGEUR Xo 4R

Collomix Xo 4R Mélangeur polyvalent 2 vitesses de 1.5 kW ; pouvant mélanger jusqu'à 60 litres. La vitesse de rotation peut être facilement contrôlée par l'interrupteur de l'accélérateur. Les tampons en caoutchouc placés aux quatre coins de la machine protègent votre chantier et l'appareil lorsque vous le posez. Les poignées ergonomiques spécialement conçues assurent une position confortable des mains. Elles sont surélevées et permettent ainsi de travailler en position verticale et de ménager votre dos.

REF 25130



## MELANGEUR Xo 6R

Collomix Xo 6R Mélangeur polyvalent 2 vitesses de 1.75 kW ; pouvant mélanger jusqu'à 90 litres. Avec son poids raisonnable (7Kg), ses poignées ergonomiques et une augmentation progressive de la vitesse de rotation, cette machine vous facilitera la vie sur vos chantiers. L'interrupteur électronique de sécurité évitera également tout démarrage accidentel. Comme sur les autres modèles de la gamme, le changement de la turbine est facilité par le raccord rapide HEXAFIX.

REF 25142



## MELANGEUR Xo 20NC

Xo 20 NC est un mélangeur sans fil à 2 vitesses pour les turbines jusqu'à 140mm et les quantités de mélange jusqu'à 40 L. Livré avec 2 batteries 18V CAS Li-Ion - 5.2A (système Metabo), il permet de travailler sans fil, quelles que soient les conditions du chantier et le lieu de travail. La vitesse de rotation peut être facilement contrôlée par l'interrupteur de l'accélérateur. Grâce à la construction robuste Made in Germany, vous pouvez compter jour après jour sur le Xo 20 NC. Le raccordement rapide HEXAFIX vous permet de changer les turbines sans effort et sans outil

REF 25167



## MELANGEUR Xo 55R DUO

Le Xo 55 R Duo est le mélangeur de force à 1 vitesse le plus puissant pour les matériaux exigeants. Deux turbines à rotation inversée créent un effet de mélange forcé pour un mélange parfait des matériaux les plus divers. La vitesse peut être facilement contrôlée par l'interrupteur de l'accélérateur. Les poignées ergonomiques spécialement conçues assurent une position confortable des mains. Elles sont surélevées et permettent ainsi de travailler en position verticale. Grâce à l'option brevetée du raccordement rapide HEXAFIX, vous pouvez à tout moment changer vos turbines rapidement et sans outil.

REF 25160



## PALE DE RECHANGE POUR MELANGEUR COLLOMIX

Turbine robuste composée de trois pales avec un grand pouvoir de mélange. Rotation facile dans le sable ou gravier à mélanger. Pour les matériaux lourds et difficiles tels que le béton, la chape, les mortiers de toutes sortes, le plâtre, le mortier Epoxy, etc.

Pale MK DIA120mm HF	40114000
Pale MK DIA140mm HF	40115000
Pale MK DIA160mm HF	40116000



## STATION DE MELANGE ERGO-TTS



**Nouveau produit en  
exclusivité chez Tech Tools  
Solutions facilitant vos  
petits- moyens chantiers  
pour le transport et mélange  
de vos produits liquides.  
Toujours pour objectif de  
limiter la pénibilité des  
tâches.**

### REFERENCE

### DESIGNATION

STATIONERGOTTS

Station de mélange complète ERGO-TTS (sans malaxeur) compatible avec tous les malaxeurs à fixation M14

1

CHARERGOTTS

Chariot pour station ERGO-TTS

2

SEAUERGOTTS

Seau 75 litres pour station ERGO-TTS

PALEERGOTTS

Pale de mélange pour station ERGO-TTS M14



## PLATEAUX DIAMANT DOUBLE PISTE



REFERENCE	DESIGNATION
PLA100DP	Plateau diamant Double Piste DIAM 100mm
PLA125DP	Plateau diamant Double Piste DIAM 125mm
PLA180DP	Plateau diamant Double Piste DIAM 180mm

## PLATEAUX DIAMANT HELICE

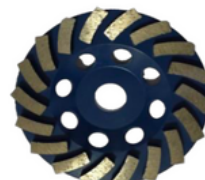

REFERENCE	DESIGNATION
PLA100HE	Plateau diamant Helice DIAM 100mm
PLA125HE	Plateau diamant Helice DIAM 125mm
PLA180HE	Plateau diamant Helice DIAM 180mm

## PLATEAUX DIAMANT ARROW



REFERENCE	DESIGNATION
PLA100AR	Plateau diamant Arrow DIAM 100mm
PLA125AR	Plateau diamant Arrow DIAM 125mm
PLA150AR	Plateau diamant DIAM 150mm (HILTI)
PLA180AR	Plateau diamant Arrow DIAM 180mm

## PLATEAUX DIAMANT PCD



REFERENCE	DESIGNATION
PLA100PCD	Plateau diamant PCD DIAM 100mm
PLA125PCD	Plateau diamant PCD DIAM 125mm
PLA180PCD	Plateau diamant PCD DIAM 180mm



## PLATEAUX DIAMANT 250 MM

REFERENCE	DESIGNATION	
PLA2506pc	Plateau diamant diam 250mm 6PCD pointes	1
PLA25012PC	Plateau diamant diam 250mm 12PCD pointes	2
PLA2506PC6AR	Plateau diamant diam 250mm 6PCD/ 6 arrow	3
PLA250R	Plateau diamant diam 250mm rouge sols durs	4
PLA250V	Plateau diamant diam 250mm vert sols moyens	5
PLA250B	Plateau diamant diam 250mm sols tendre/abrasifs	6
PLA00110	Plateau diamant diam 250mm agressif/sol souple/ colle	7
PLA250AR	Plateau diamant 250mm arrow gris	8



## DISQUE DE SCIAGE BETON

REFERENCE	DESIGNATION
SCI125B	Disque de sciage DIA 125mm
SCI230B	Disque de sciage DIA 230mm
SCI300B	Disque de sciage DIA 300mm
SCI350B	Disque de sciage DIA 350mm

## DISQUE DE SCIAGE MIXTE (béton/asphalte/acier creux)

REFERENCE	DESIGNATION
SCI125M	Disque de sciage DIA 125mm
SCI230M	Disque de sciage DIA 230mm
SCI300M	Disque de sciage DIA 300mm
SCI350M	Disque de sciage DIA 350mm

## DISQUE DE SCIAGE A FRAISER

REFERENCE	DESIGNATION
SCI125F	Disque de sciage DIA 125mm EP 9.6mm
SCI180F	Disque de sciage DIA 180mm EP 9.6mm

## DISQUE A DEJOINTER

REFERENCE	DESIGNATION
SCI125DE	Disque de sciage DIA 125mm EP 6.6mm
SCI230DE	Disque de sciage DIA 230 mm EP 6.4mm



## DISQUES DOUBLE FACE DIAMETRE 400 mm



REFERENCE	DESIGNATION
ABR400G16	Disque double face DIA 400 G 16
ABR400G24	Disque double face DIA 400 G 24
ABR400G36	Disque double face DIA 400 G 36
ABR400G60	Disque double face DIA 400 G 60
ABR400G80	Disque double face DIA 400 G 80
ABR400G100	Disque double face DIA 400 G 100
ABR400G120	Disque double face DIA 400 G 120

## DISQUES PAD DIAMETRE 400 mm



REFERENCE	DESIGNATION
ABR400PADB	Disque PAD blanc DIA 400
ABR400PADR	Disque PAD rouge DIA 400
ABR400PADV	Disque PAD vert DIA 400
ABR400PADN	Disque PAD noir DIA 400



## DISQUES TREILLIS DIAMETRE 400 mm



REFERENCE	DESIGNATION
ABR400T60	Disque treillis DIA 400 G 60
ABR400T80	Disque treillis DIA 400 G 80
ABR400T100	Disque treillis DIA 400 G 100
ABR400T120	Disque treillis DIA 400 G 120

## DISQUES SEMI FLEXIBLE DIAMETRE 125 mm



REFERENCE	DESIGNATION
ABR125SFG16	Disques semi flexibles 125x22 mm G16 Carbure
ABR125SFG24	Disques semi flexibles 125x22 mm G24 Carbure
ABR125SFG36	Disques semi flexibles 125x22 mm G36 Carbure

## DISQUES SEMI FLEXIBLE DIAMETRE 178 mm



REFERENCE	DESIGNATION
ABR178SFG16	Disques semi flexibles 178x22 mm G16
ABR178SFG24	Disques semi flexibles 178x22 mm G24
ABR178SFG36	Disques semi flexibles 178x22 mm G36



## MANCHONS MICROFIBRE



REFERENCE	DESIGNATION
MAN180M10	Manchon microfibre L180 mm poils 10 mm
MAN250M10	Manchon microfibre L250 mm poils 10 mm
MAN500M10	Manchon microfibre L500 mm poils 10 mm

## MANCHONS POLYAMIDE TEXTURE



REFERENCE	DESIGNATION
MAN180P12	Manchon polyamide texturé L180 mm poils 12 mm
MAN250P12	Manchon polyamide texturé L250 mm poils 12 mm
MAN500P12	Manchon polyamide texturé L500 mm poils 12 mm

## MANCHONS ANTI GOUTTES



REFERENCE	DESIGNATION
MAN180A12	Manchon anti goutte L180 mm poils 12 mm
MAN250A12	Manchon anti goutte L250 mm poils 12 mm





## MANCHONS FAÇADE POLYAMIDE



**REFERENCE**

**DESIGNATION**

REFERENCE	DESIGNATION	
MAN180F18	Manchon façade poly L180 mm poils 18 mm	1
MAN250F18	Manchon façade poly L250 mm poils 18 mm	2
MAN500F18	Manchon façade poly L500 mm poils 18 mm	2

## MANCHONS MOUSSE

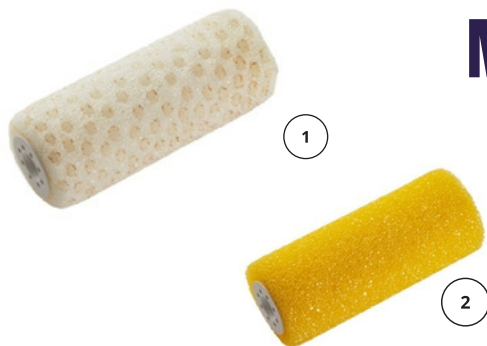

**REFERENCE**

**DESIGNATION**

REFERENCE	DESIGNATION	
MAN00182	Manchon mousse gros grain L180 mm	1
MAN00183	Manchon mousse grain fin L180 mm	2

## MANCHONS NID D'ABEILLE



**REFERENCE**

**DESIGNATION**

REFERENCE	DESIGNATION	
MAN250NA	Manchon nid d'abeille 250mm	
MAN500NA	Manchon nid d'abeille 500mm	

**Pour des achats en quantité, contactez nous pour  
obtenir une offre de prix personnalisée**

**[contact@tech-tools-solutions.com](mailto:contact@tech-tools-solutions.com)**



## PATTES DE LAPIN

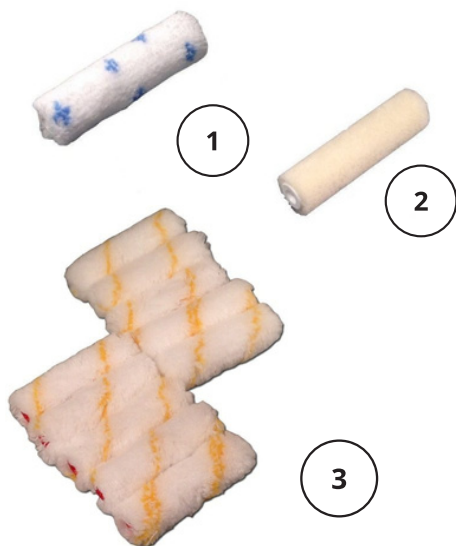

REFERENCE	DESIGNATION	
PAT100M10	Patte de lapin microfibre poils 10 mm	1
PAT100L05	Patte de lapin laqueur poils 5 mm	2
PAT100P12	Patte de lapin polyamide poils 12 mm	3

## MONTURES

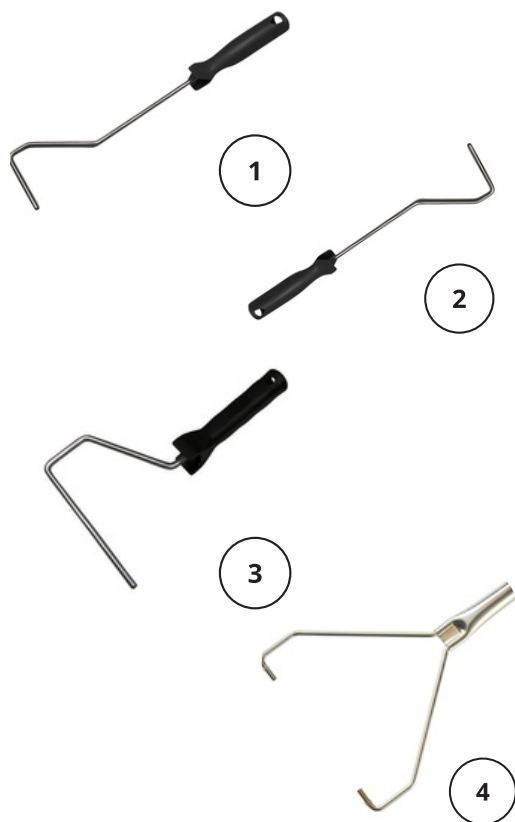

REFERENCE	DESIGNATION	
MON40PDL	Monture polypro patte de lapin 40cm	1
MON50PDL	Monture polypro patte de lapin 50cm	2
MON00180	Monture polypro L180 mm à clips	3
MON00250	Monture polypro L250 mm à clips	3
MON00250Y	Monture Y rouleau de sol L250 mm	4
MON00500Y	Monture Y rouleau de sol L500 mm	4



## PINCEAUX



REFERENCE	DESIGNATION	
PIN025RA	Pinceau radiateur coude LARG 25mm	1
PIN035RA	Pinceau radiateur coude LARG 35mm	1
PIN021RE	Pinceau rechargir T2 Diam 21mm	2
PIN025RE	Pinceau rechargir T4 Diam 25mm	2
PIN030MO	Pinceau queue de morue 30 mm	3
PIN040MO	Pinceau queue de morue 40 mm	3
PIN060MO	Pinceau queue de morue 60 mm	3
PIN080MO	Pinceau queue de morue 80 mm	3

**Pour des achats en quantité, contactez nous pour  
obtenir une offre de prix personnalisée**

**[contact@tech-tools-solutions.com](mailto:contact@tech-tools-solutions.com)**



## APPLICATEUR DE RUBAN DE MASQUAGE ERGO-TTS



**REFERENCE**

**DESIGNATION**

APPLERGOTTTS

Applicateur de ruban de masquage avec manche  
téléscopique

## RUBANS ADHESIFS

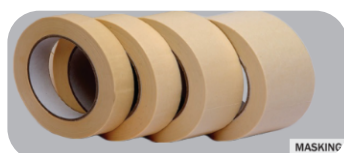

MASKING



CTH 62 TOILÉ GRIS

**REFERENCE**

**DESIGNATION**

RUB50X50P

Ruban masquage 50mmx50m 80C°

RUB50X50T

Ruban Toilé gris 48mmx45m

## RUBAN DE SIGNALISATION



**REFERENCE**

**DESIGNATION**

RUB50X100S

Ruban de signalisation 50mm x 100M

## PERCHES TELESCOPIQUES



1



2

**REFERENCE**

**DESIGNATION**

PERTEL2

Perche télescopique 2M

1

PERTEL3

Perche télescopique 3M

2



## DEBULLEURS AIGUILLES

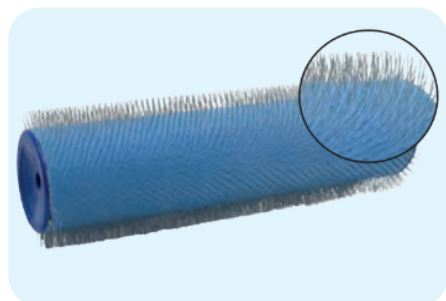

REFERENCE	DESIGNATION	
DEB25011A	Débulleurs aiguilles 11 mm LG 250mm	1
DEB50011A	Débulleurs aiguilles 11 mm LG 500mm	1
DEB25018A	Débulleurs aiguilles 18mm LG 250mm	1
DEB50018A	Débulleurs aiguilles 18mm LG 500mm	1

## DEBULLEURS A PICOTS POINTUS

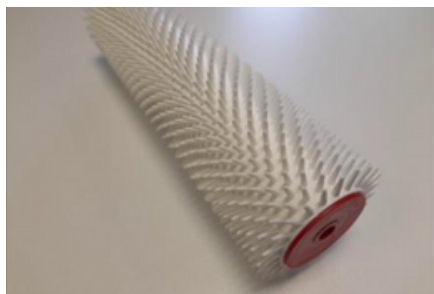

REFERENCE	DESIGNATION	
DEB25011P	Débulleurs 250mm picots 11mm	2
DEB25021P	Débulleurs 250mm picots 21mm	2
DEB50011P	Débulleurs 500mm picots 11 mm	2
DEB50021P	Débulleurs 500mm picots 21mm	2

## DEBULLEURS A PICOTS ARRONDIS



REFERENCE	DESIGNATION	
DEB25011P	Débulleurs 250mm picots 11mm arrondis	
DEB50011P	Débulleurs 500mm picots 11mm arrondis	

## SEMELLES CLOUTEES



REFERENCE	DESIGNATION	
SEM0040	Semelles cloutées clou 40mm	



**TECH • TOOLS  
SOLUTIONS •**

# RATEAUX - RACLETTES

## RATEAUX REGLABLE 0-20MM

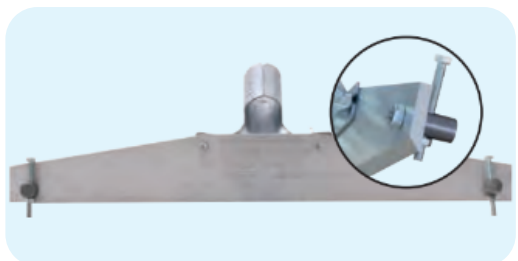

### REFERENCE

### DESIGNATION

RAT040R

Râteau réglable 0-20mm LG40mm

RAT060R

Râteau réglable 0-20mm LG60mm

## RÂTEAUX LAME/PICOTS REGLABLE 0-10MM



### REFERENCE

### DESIGNATION

RAT058P

Râteau lame/picots réglable 0-10mm LG58 cm

RAT080P

Râteau lame/picots réglable 0-10mm LG80 cm

## RACLETTES INOX SUPPORT LAME CAOUTCHOUC

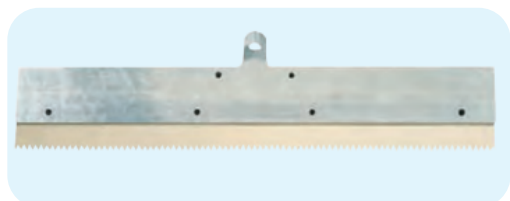

### REFERENCE

### DESIGNATION

RAC058LC

Raclette inox support lame caoutchouc LG58 cm

## LAMES DENTEES CAOUTCHOUC LG 58CM

### REFERENCE

### DESIGNATION

LAM0358C

Lame dentée 3mm Caoutchouc

LAM0558C

Lame dentée 5mm Caoutchouc

LAM0758C

Lame dentée 7mm Caoutchouc

LAM0958C

Lame dentée 9mm Caoutchouc



## RACLETTES ALU POUR LAME DENTEE

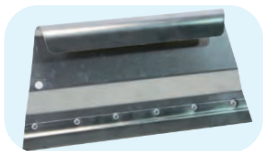

1

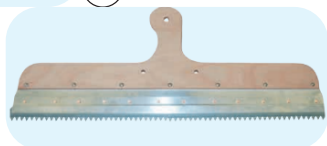

2

REFERENCE	DESIGNATION	
RAC028LD	Raclette aluminium pour lame dentée 28cm	1
RAC056LD	Raclette alu pour lame dentée 56cm ( sans lame)	2

## RACLETTES ACIER POUR LAME DENTEE

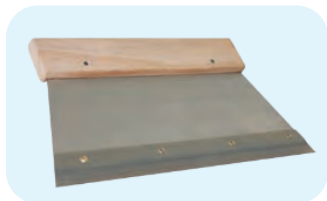

REFERENCE	DESIGNATION
RACA28LD	Raclette acier pour lame dentée 28cm

## RACLETTES DOUBLE MOUSSE



REFERENCE	DESIGNATION
RAC055M	Raclette double mousse 55cm
RAC75M	Raclette double mousse 75cm

## RACLETTE DE FAIENCIER



REFERENCE	DESIGNATION
RAC28FA	Raclette de faïencier lame caoutchouc souple 28 cm



## LAMES DENTEES 28 CM



1



2



3



4



5



6



7



8



9



10

REFERENCE	DESIGNATION	
LAM9228M	Lame 28 cm Dents 9.2mm	1
LAM7728M	Lame 28 cm Dents 7.7mm	2
LAM6628M	Lame 28 cm Dents 6.6mm	3
LAM5528M	Lame 28 cm Dents 5.5mm	4
LAM5228M	Lame 28 cm Dents 5.2mm	5
LAM4228M	Lame 28 cm Dents 4.2mm	6
LAM3828M	Lame 28 cm Dents 3.8mm	7
LAM3428M	Lame 28 cm Dents 3.4mm	8
LAM2528M	Lame 28 cm Dents 2.5mm	9
LAM1828M	Lame 28 cm Dents 1.8mm	10

**Lames compatibles avec les supports présentés en  
page 10**





## RATEAUX ERGO-TTS



1

2



**Nouveau produit en  
exclusivité chez Tech  
Tools Solutions qui vous  
permet d'appliquer la  
résine en effectuant la  
même gestuelle  
qu'accroupi mais avec le  
confort de la position  
debout.**



### REFERENCE

### DESIGNATION

RATERGO28KIT	Râteau kit 28 cm vertical ERGO-TTS avec manche (sans lame)	1
RATERGO56KIT	Râteau kit 56 cm vertical ERGO-TTS avec manche (sans lame)	2
RATSUPP28	Support de lame 28 cm pour râteau ERGO	
RATSUPP56	Support de lame 56 cm pour râteau ERGO	
MANERGOTTS	Manche télescopique pour râteau vertical ERGO-TTS	
AXERGOTTS	Axe mobile pour râteau ERGO-TTS	
POIGERGOTTS	Poignée pour utilisation ERGO-TTS à la main 28 cm	



## LAMES DENTEES 56 CM ERGO-TTS



R2

REFERENCE	DESIGNATION	
LAM2556ERGO	Lames (lot de 10) 56cm dents 2.5 mm angle 30	1
LAM3556ERGO	Lames (lot de 10) 56cm dents 3.5 mm angle 60	2
LAM25B56ERGO	Lames (lot de 10) 56cm dents 2.5 mm angle 55	3
LAM35B56ERGO	Lames (lot de 10) 56cm dents 3.5 mm angle 55	4
LAM4056ERGO	Lames (lot de 10) 56cm dents 4 mm angle 55	5
LAM5556ERGO	Lames (lot de 10) 56cm dents 5.5 mm angle 55	6
LAM23KGERGO	Lames (lot de 10) 56cm dents pose 2-3kg/m <sup>2</sup>	7
LAM35KGERGO	Lames (lot de 10) 56cm dents pose 3-4.5kg/m <sup>2</sup>	8

**Lames (vendues par lot de 10 pièces) spéciales pour  
les râpeaux ERGO-TTS**



## PLATOIRS

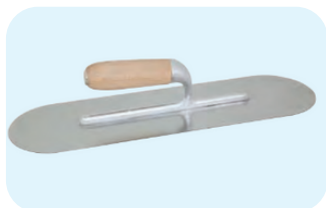

**REFERENCE**

**DESIGNATION**

PLAT425BA

Platoir inox bouts arrondis 425x125mm

## FER A GORGE



**REFERENCE**

**DESIGNATION**

FER10R30

Fer à gorge hauteur 10cm rayon 30mm

FER20R30

Fer à gorge hauteur 20cm rayon 30mm

## MARYSES



1



2



3

**REFERENCE**

**DESIGNATION**

MAR285

maryse "petite" 28.5cm

1

MAR320

maryse 32cm / 70x110cm

2

MAR250

maryse 25cm

3

## RIFLARDS



**REFERENCE**

**DESIGNATION**

RIFL7RIG

Riflard rigide maçon 7cm



## SEAUX CAMION



REFERENCE	DESIGNATION	
SEAU7L	Seau camion 7L	1
SEAU7LR	Recharge seau camion 7L (lot de 3)	2
SEAU14L	Seau camion 14L	1
SEAU14LR	Recharge seau camion 14L (lot de 3)	2

## BACS



REFERENCE	DESIGNATION	
BAC040RO	Bac 40L rond standard profi-line	1
BAC065RE	Bac 65L rectangulaire standard profi-line	2
BAC065RO	Bac 65L rond standard profi-line	1
60403	Bac 65L rond COLLOMIX	3

**Pour des achats en quantité, contactez nous pour  
obtenir une offre de prix personnalisée**

**[contact@tech-tools-solutions.com](mailto:contact@tech-tools-solutions.com)**



## BALAIS COCO ET MANCHES



### REFERENCE

### DESIGNATION

BAL29CC

Balai coco 29cm

BAL60CC

Balai coco 60cm

BAL80CC

Balai coco 80cm

MADIA28

Manche à balai DIA 28mm

MADIA24

Manche à balai embout vissant DIA 24mm

## DOSEUR GRADUE

### REFERENCE

### DESIGNATION

DO0050ML

Doseur gradué 50ml

DO0500ML

Doseur gradué 500ml

DO1000ML

Doseur gradué 1L

DO2000ML

Doseur gradué 2L

DO3000ML

Doseur gradué 3L

DO5000ML

Doseur gradué 5L



## ACCESSOIRES

### REFERENCE

### DESIGNATION

CIS27ET

Ciseau étanchéur 27cm

PIST230AL

Pistolet à cartouche 230mm alu



## GENOUILLERES



REFERENCE	DESIGNATION
GENPROGEL	Genouillères PRO Gel confort

## COMBINAISONS JETABLES



REFERENCE	DESIGNATION
COMBSMSXL	Combinaison jetable SMS type 5/6 XL norme amiante
COMBSMSXXL	Combinaison jetable SMS type 5/6 XXL norme amiante

## GANTS

REFERENCE	DESIGNATION	
GANNITJETXL	Gants nitriles jetables XL (boîte de 100)	3
GANNEOT10	Gants néoprène/ enduit floque T10	2
GANNITRL	Gants nitrile milieu agressif floqué T10	1
GANENDT10	Gants nylon gris enduits T10	4



NORMES



NORMES





## PROTECTION YEUX / TETE / RESPIRATOIRE



REFERENCE	DESIGNATION	
LUNPRO	Lunette protection anti-rayures	1
LUNPROSUN	Lunette protection anti-rayures solaire	2
MASQFFP3	Masque FFP3 Boite de 10X	4
CASQIRIB	Casque de protection IRIS 2 Blanc	5
CASBRUI	Casque anti-bruit	3



## VALISE DE SECOURS

REFERENCE	DESIGNATION
VALISESEC	Valise de secours 4/6 personnes

## SURCHAUSSURES SEMELLE RENFORCEE



REFERENCE	DESIGNATION
SURCHAU	50 x Surchaussures semelle renforcée



## MASQUE A VENTILATION ASSISTÉ

**CLEANSPACE PRO**

Sans ceintures ni tuyaux

AirSensit<sup>®</sup> TECHNOLOGY

**Révolutionnez votre protection respiratoire**

Un nouveau design et de nouvelles fonctionnalités avec le même engagement en matière de sécurité et de conformité. Soyez serein grâce à la vérification de l'ajustement du masque en temps réel via l'application CleanSpace Smart.

**CleanSpace PRO Applications :**

- Extraction minière
- Construction et carrières (silice)
- Déchets et traitement des eaux
- Agriculture et industrie alimentaire
- Métallurgie et soudage
- Industrie pharmaceutique
- Industrie chimique
- Maintenance et nettoyage

**CARACTÉRISTIQUES**

- LÉGER : 400G
- CONNECTIVITÉ
- NIVEAU DE PROTECTION EN TEMPS RÉEL
- DÉBIT D'AIR MAXIMUM : 230L/min
- AUTONOMIE DE LA BATTERIE : 12 - 14 HEURES
- TECHNOLOGIE DE GESTION INTELLIGENTE DU FILTRE (IMFT)
- EMBALLAGE RÉDUIT
- DÉPASSE LES EXIGENCES RÉGLEMENTAIRES

**CleanSpace<sup>®</sup> RESPIRATORS**

Nouveau produit de la gamme Tech-Tools-Solutions

### DESIGNATION

### PRIX UNIT. H.T.

Masque à ventilation assisté  
CleanSpace Pro

Configuration sur demande :  
[contact@tech-tools-solutions.com](mailto:contact@tech-tools-solutions.com)

Prix sur demande

### ÉTAPE 1 : CHOISIR LE MODÈLE

**CleanSpace<sup>®</sup> RESPIRATORS**



**CleanSpace PRO CST1000**

Le système motorisé\* comprend les protections, le chargeur et le sac de transport.  
\*Le masque et le filtre ne sont pas inclus.



### ÉTAPE 2 : CHOISIR LE MASQUE



**Demi-masque** (harnais de tête inclus)  
CST1034 - Petit  
CST1035 - Moyen  
CST1036 - Large



**Masque complet**  
CST1017 - Petit  
CST1018 - Moyen/Large

### ÉTAPE 3 : CHOISIR LE FILTRE

#### FILTRE PARTICULES TM3 / P3 / HEPA

Filtre à particules standard (pack de 3)  
CST1005

Filtre à particules grande capacité (pack de 3)  
CST1004



#### FILTRE COMBINÉ GAZ ET PARTICULES

Газ et vapeurs : organiques, inorganiques, acide et ammoniac  
TM3 / P3 / HEPA

TM3A1P R SL Filtre combiné CST1028

TM3A2P R SL Filtre combiné CST1008

TM3AXP NR SL / PAPR-AXP3 Filtre combiné - En attente de certification CST1009

TM3ABE1P R SL Filtre combiné CST1027

TM3ABE1P R SL Filtre combiné CST1006

TM3ABE1P R SL Filtre combiné CST1006

Masque et filtre vendus séparément. Côté de la technologie AirSensit<sup>®</sup> et de la connectivité Bluetooth<sup>®</sup>.



### RESPECT DE LA RÉGLEMENTATION ALLIÉ AU CONFORT ET À LA FACILITÉ D'UTILISATION

1. METTRE EN MARCHÉ

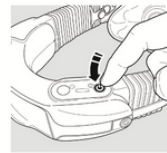

2. ENCLENCHER POUR CONNECTER



3. AJUSTER MASQUE ET HARNAIS DE TÊTE. RESPIRER NORMALEMENT



#### SYSTÈME MOTORISÉ :

- La technologie brevetée AirSensit délivre de l'air frais filtré à la demande pour un niveau élevé de protection.
- Débit pouvant atteindre 230 l/min.
- Système d'alarme intégré.
- La batterie a une autonomie pouvant aller jusqu'à 14 heures (selon le modèle). Charge rapide, moins de 2 heures.
- Garantie de 2 à 3 ans selon le modèle.

#### MASQUE :

- Le masque transparent permet une transmission claire de la voix et facilite la communication.
- En silicone souple de qualité médicale ne comporte pas de latex et procure une étanchéité adaptée et confortable. L'arrivée d'air frais dans le masque donne une impression de fraîcheur au personnel, évacue l'humidité et l'air vicié, et empêche la formation de buée.
- Option demi-masque et masque complet.

#### DESIGN :

- Appareil léger
- Sans câble, ni tuyau, ni batterie montée sur ceinture.
- Nombre limité de pièces et petite surface facilitent nettoyage/ désinfection de l'appareil et réutilisation.
- Fiable et durable : boîtier robuste et résistant aux chocs.

#### FILTRE :

- Protection HEPA/TM3 avec 99,97 % d'efficacité de filtration.
- Une filtration TM3-Gaz/Vapeur







## FILM PE PROTECTION



REFERENCE	DESIGNATION
FPO342EP150	Polyane 342m <sup>2</sup> - 3M PL2
FPO75EP3M	Polyane 75m <sup>2</sup> 10/100ème par 3m

## FILM PE TRANSPARENT +



REFERENCE	DESIGNATION
FPO120EP3MT	Polyane amiante 120m <sup>2</sup> - 3M PL2
FPO120EP6MT	Polyane amiante 120m <sup>2</sup> - 6M PL4

## FILM PE BLANC



REFERENCE	DESIGNATION
FPO120EP3MB	Polyane amiante 120m <sup>2</sup> 3M PL2
FPO120EP6MB	Polyane amiante 120m <sup>2</sup> 6M PL4

**Pour des achats par palette ou pour des autres dimensions, contactez nous pour obtenir une offre de prix personnalisée**

**[contact@tech-tools-solutions.com](mailto:contact@tech-tools-solutions.com)**



PP TISSÉ B



## SACS POUBELLE

### REFERENCE

### DESIGNATION

SACPP55X95

Sacs PP laminé 50x95 (par 100)

SACP100L

Sacs poubelle 100L standard carton de 200 pcs



CHIFFON COULEUR

## CHIFFONS

### REFERENCE

### DESIGNATION

CHIFFON

Chiffons couleur cotons (carton 10kg)



## BOBINE D'ESSUYAGE

### REFERENCE

### DESIGNATION

BOBINE79M

Bobine d'essuyage ouate lot de 2 = Longueur 79m



**TECH • TOOLS  
SOLUTIONS •**

# Conditions générales de vente

## Objet des conditions générales de vente

Les conditions générales de ventes décrites ci-après détaillent les droits et obligations de la société TECH TOOLS SOLUTIONS et de son client dans le cadre de la vente de marchandises :

- référencées sur le catalogue de la société
- pour lesquelles le client a manifesté un besoin et que la société a été amenée à lui proposer.

Toute prestation accomplie par la société TECH TOOLS SOLUTIONS implique donc l'adhésion sans réserve de l'acheteur aux présentes conditions générales de vente.

Les présentes conditions générales de vente ne s'appliquent pas aux offres faites ou aux marchés proposés par les revendeurs des produits de la société TECH TOOLS SOLUTIONS. Néanmoins, ces offres ou marchés ne sont valables qu'après acceptation expresse et définition précise des produits préalablement par la société TECH TOOLS SOLUTIONS.

## Photos et visuels

Toutes photos ou visuels des marchandises figurant sur tout support de communication de la société TECH TOOLS SOLUTIONS ne sont pas contractuelles. Tout produit peut être adapté ou modifié dans son exécution.

## Prix des marchandises

Les prix des marchandises vendues sont ceux en vigueur au jour de la prise de commande. Ils sont libellés en euros et calculés hors taxes. Par voie de conséquence, ils seront majorés du taux de TVA et des frais de transport applicables au jour de la commande.

Les prix sont susceptibles de subir les incidences des variations des taux de change et des coûts des matières premières.

Les prix sont établis sur la base des conditions économiques en vigueur à la date d'établissement du devis par TECH TOOLS SOLUTION et ne constituent pas un engagement définitif de sa part. La société TECH TOOLS SOLUTION s'accorde le droit de modifier ses tarifs à tout moment. Toutefois, elle s'engage à facturer les marchandises commandées aux prix indiqués lors de l'enregistrement de la commande.

## Commande et facturation

Pour toute première commande auprès de la société TECH TOOLS SOLUTIONS, il sera demandé à l'acheteur :

- De fournir un RIB et un numéro de SIRET,
- De payer comptant à la première commande pour l'ouverture du compte.

Un minimum de commande de 150 € H.T. devra être respecté pour toute commande.

Les annulations ou modifications de commande sont toujours supportées par l'acheteur après accord écrit de la société TECH TOOLS SOLUTIONS.

Un franco de port et d'emballage sera appliqué pour toutes livraisons d'une facturation supérieure à 400 € H.T. sauf équipements lourds à l'unité.

## Rabais et ristournes

Les tarifs proposés comprennent les rabais et ristournes que la société TECH TOOLS SOLUTIONS serait amenée à octroyer compte tenu de ses résultats ou de la prise en charge par l'acheteur de certaines prestations.

## Escompte

Aucun escompte ne sera consenti en cas de paiement anticipé.

Modalités de paiement :

Le règlement des commandes s'effectue :

- Soit par carte bancaire,
- Soit par virement.

La société TECH TOOLS SOLUTIONS se réserve le droit lors de l'enregistrement de la commande de demander à l'acheteur un acompte sur le montant global de la facture voire le paiement immédiat de la commande.

Les délais de paiement sont précisés sur la facture adressée à l'acheteur.

## Retard de paiement

Le non-paiement d'une échéance entraîne l'exigibilité de la totalité de la créance sans autre avis.

En cas de défaut de paiement total ou partiel des marchandises livrées au jour de la réception, l'acheteur doit verser à la société TECH TOOLS SOLUTIONS :

• Toutes les sommes restantes dues, quel que soit le mode de règlement prévu,

• Une pénalité par jour de retard égale à trois fois le taux de l'intérêt légal,

• Les sommes en lien, le cas échéant, à une intervention contentieuse au titre des dommages et intérêts et d'une indemnité égale à 15% des sommes dues au titre de la clause pénale.

Le taux de l'intérêt légal retenu est celui en vigueur au jour de la livraison des marchandises.

Cette pénalité est calculée sur le montant TTC de la somme restant due, et court à compter de la date d'échéance du prix sans qu'aucune mise en demeure préalable ne soit nécessaire.

En cas de retard de paiement, la société TECH TOOLS SOLUTIONS se réserve le droit de suspendre ou d'annuler toutes commandes en cours sans préjudice de tout autre recours.

## Clause résolutoire

Si, dans les quinze jours qui suivent la mise en œuvre de la clause « Retard de paiement », l'acheteur ne s'est pas acquitté des sommes restantes dues, la vente sera résolue de plein droit et pourra ouvrir droit à l'allocation de dommages et intérêts au profit de la société TECH TOOLS SOLUTIONS.

## Date d'effet et durée

Sauf convention spéciale et écrite, toute commande emporte de plein droit de la part de l'acheteur, son adhésion aux conditions générales de vente de la société TECH TOOLS SOLUTIONS, nonobstant toute stipulation figurant à ses propres conditions générales d'achat.

Le contrat prend alors effet pour une durée de 12 mois, sauf clause contraire prévue par les conditions particulières et/ou le cahier des charges. À son échéance, faute de résiliation par l'une des parties par lettre recommandée avec accusé de réception au moins un mois avant l'échéance, le contrat sera renouvelé pour des durées successives d'une année chacune.

## Réserve de propriété

La société TECH TOOLS SOLUTIONS conserve la propriété des biens vendus jusqu'au paiement intégral du prix, en principal et en accessoires. À ce titre, si l'acheteur fait l'objet d'un redressement ou d'une liquidation judiciaire, la société TECH TOOLS SOLUTIONS se réserve le droit de revendiquer, dans le cadre de la procédure collective, les marchandises vendues et restées impayées.

En outre, à défaut de paiement par l'acheteur d'une seule fraction du prix aux échéances convenues et quarante-huit heures après une mise en demeure par lettre recommandée restée infructueuse, la société TECH TOOLS SOLUTIONS se réserve le droit de résilier la vente de plein droit. La société TECH TOOLS SOLUTIONS pourra alors procéder ou faire procéder, par tous mandataires désignés à cet effet, à la reprise immédiate des produits, objets de la vente.

Néanmoins, l'acheteur supportera la charge des risques en cas de perte, col ou destruction et ce, dès la prise en charge par le transporteur.

## Transport et livraison

La livraison est effectuée au départ du dépôt de la société TECH TOOLS SOLUTIONS :

- Soit par la remise directe de la marchandise à l'acheteur,
- Soit par l'envoi d'un avis de mise à disposition en magasin à l'attention de l'acheteur,
- Soit au lieu indiqué par l'acheteur sur le bon de commande.

Le délai de livraison indiqué lors de l'enregistrement de la commande n'est donné qu'à titre indicatif et n'est aucunement garanti.

Par voie de conséquence, tout retard raisonnable dans la livraison des produits ne pourra pas donner lieu au profit de l'acheteur à :

- L'allocation de dommages et intérêts,
- L'annulation de la commande.

Le risque du transport est supporté en totalité par l'acheteur.

En cas de marchandises manquantes ou détériorées lors du transport, l'acheteur devra formuler toutes les réserves nécessaires sur le bon de commande à réception desdites marchandises. Ces réserves devront être, en outre, confirmées par écrit dans les trois jours suivant la livraison, par courrier recommandé avec avis de réception.

Toute réclamation qualitative ou quantitative doit être formulée auprès de la société TECH TOOLS SOLUTIONS par lettre recommandée dans un délai de huit jours à partir de la date de réception effective. Passé ce délai, elles ne seront plus admises.

## Retour de marchandises

Aucun retour de marchandises n'est accepté sans avoir été au préalable autorisé par la société TECH TOOLS SOLUTIONS. Les retours de marchandises ne sont acceptés que pour du matériel en état et emballage d'origine sous trois jours ouvrables en franco de port. Les retours de marchandises du fait de l'acheteur et acceptés par la société TECH TOOLS SOLUTIONS sont crédités sur la base d'un justificatif de facture originale, les prix unitaires faisant l'objet d'une minoration de 10%.

## Force majeure

La responsabilité de la société TECH TOOLS SOLUTIONS ne pourra pas être mise en œuvre si la non-exécution ou le retard dans l'exécution de l'une de ses obligations décrites dans les présentes conditions générales de vente découle d'un cas de force majeure. À ce titre, la force majeure s'entend de tout événement extérieur, imprévisible et irrésistible au sens de l'article 1148 du Code civil.

## Confidentialité

Toutes les informations, commerciales ou de quelque nature que ce soit que l'une des parties a pu recueillir sur l'autre partie, sous quelque forme que ce soit et notamment oralement, en particulier à l'occasion de réunions et d'entretiens, sont confidentielles. Chaque partie s'engage, d'une part, à ne pas divulguer, ni à communiquer à quiconque tout ou partie de ces informations confidentielles et, d'autre part, à prendre toute disposition pour que cette confidentialité soit préservée.

Chaque partie, en qualité de bénéficiaire, s'engage à ne faire aucun usage des informations confidentielles dans un but autre que l'exécution du contrat. Les parties s'engagent à ne pas revendiquer de droits de propriété industrielle, littéraires ou artistiques sur les informations confidentielles et sur les connaissances établies à partir de ces informations confidentielles. Les documents de toutes sortes fournis par les parties demeurent la propriété de chaque partie qui les a fournis.

Les parties s'engagent à se restituer mutuellement, sur simple demande ou en cas de résiliation du contrat, tous les documents, pièces ou produits communiqués et à ne pas en garder de copie ou reproduction. Les obligations définies par le présent article resteront en vigueur aussi longtemps que les informations confidentielles ne seront pas tombées dans le domaine public.

## Stipulations diverses

Tout délai fixé par les présentes conditions générales expire le dernier jour à vingt-quatre heures. Le délai qui expirerait un samedi, dimanche, un jour férié ou chômé, est prorogé jusqu'au premier jour ouvrable suivant. Dans l'hypothèse où l'une des stipulations des présentes conditions générales serait considérée comme nulle et sans objet, elle serait réputée non écrite et n'entraînerait pas la nullité d'autres stipulations.

Accès aux informations informatisées :

Conformément à la loi n°78-17 du 6 janvier 1978, le Client peut demander la communication des informations le concernant et les faire rectifier.

## Tribunal compétent

Tout litige relatif à l'interprétation et à l'exécution des présentes conditions générales de vente est soumis au droit français.

À défaut de résolution amiable, le litige sera porté devant le Tribunal de commerce de STRASBOURG, quel que soit le lieu de livraison, le mode de paiement accepté et même en cas d'appel en garantie ou de pluralité de défendeurs.

Fait à VALFF

**Sarl TECH - TOOLS -  
SOLUTIONS**

6, rue du Bruch  
Parc d'activité du Piémont  
67210 VALFF

**Port. : +33 7 88 12 72 93**

**Site web : [www.tech-tools-solutions.com](http://www.tech-tools-solutions.com)**

**Email : [contact@tech-tools-solutions.com](mailto:contact@tech-tools-solutions.com)**



# TECH • TOOLS SOLUTIONS<sup>®</sup> •

6, rue du Bruch  
Parc d'activité du Piémont  
67210 VALFF  
FRANCE

SIRET : 984 913 350 00018  
TVA : FR7398491335000018

**Service commercial : +33 7 88 12 72 93**  
**Site web : [www.tech-tools-solutions.com](http://www.tech-tools-solutions.com)**  
**Email : [contact@tech-tools-solutions.com](mailto:contact@tech-tools-solutions.com)**